

Управление образования Артёмовского городского округа  
Муниципальное автономное образовательное учреждение дополнительного  
образования «Центр образования и профессиональной ориентации»

Принята на заседании  
педагогического совета  
Протокол № 4  
от «24» июня 2024 г.



Утверждаю:  
Директор MAOU ДО «ЦОиПО»  
Н.А. Холоткова  
Приказ № 168  
от «25» июня 2024 г.

Дополнительная общеобразовательная общеразвивающая программа  
социально-гуманитарной направленности

## **АРТпрофи. Проектная деятельность**

(Базовый уровень)

Программа адресована детям 9-16 лет,  
Срок реализации программы 1 год (объём 72 часа)

Составитель:  
Аргучинская О.А.  
педагог дополнительного образования,  
высшей квалификационной категории

п. Буланаш

## Содержание

Основные характеристики.....	3
1. Пояснительная записка.....	3
1.1. Актуальность .....	3
1.2. Направленность программы.....	4
1.3. Адресат программы .....	4
1.4. Объем и срок освоения программы.....	4
1.5. Формы обучения .....	4
1.6. Особенности организации образовательного процесса, состав группы .....	4
1.7. Режим занятий, периодичность и продолжительность занятий .....	5
1.8. Нормативно-правовые основания разработки ДООП.....	5
1.9 Цель и задачи программы .....	6
2. Содержание ДООП .....	7
2.1 Учебный (тематический) план.....	7
2.2 Содержание учебного (тематического) плана .....	7
3. Планируемые результаты.....	8
Организационно-педагогические условия.....	9
4. Условия реализации ДООП .....	9
4.1 Календарный учебный график.....	9
4.3. Материально-техническое обеспечение .....	11
4.4. Методическое обеспечение.....	<b>Ошибка! Закладка не определена.</b>
4.5. Кадровое обеспечение .....	<b>Ошибка! Закладка не определена.</b>
5. Формы аттестации/контроля и оценочные материалы ..	<b>Ошибка! Закладка не определена.</b>
Список литературы .....	15
Аннотация .....	17
Приложения.....	18

## **Основные характеристики**

### **1. Пояснительная записка**

Дополнительная общеобразовательная общеразвивающая программа «АРТпрофи. Проектная деятельность» (далее именуемая как ДООП «АРТпрофи», программа) разработана на основе нормативных правовых документов, установленных министерством образования Российской Федерации и составлена с использованием учебно-методической и дополнительной (специальной) литературы по швейному делу с учетом возрастных особенностей детей школьного возраста.

Программа направлена на подготовку обучающихся к участию и успешному выступлению в конкурсах профмастерства и ДПИ различного уровня. В рамках программы, обучающиеся будут получать практические навыки работы на швейном оборудовании, изучать специальное швейное оборудование (оверлок, плоскострочная машина, швейно-вышивальная машина), разрабатывать свои проекты для участия в конкурсах различного уровня.

#### **1.1. Актуальность**

Актуальность программы ДООП «АРТпрофи» выражается в нескольких ключевых аспектах.

**Практическое применение знаний:** Программа предоставляет обучающимся возможность не только учиться теоретическим основам швейного дела и декоративно-прикладного творчества, но и применять полученные знания на практике. Практические работы, лабораторные занятия и проекты помогают обучающимся закрепить свои знания и развить навыки, что делает программу особенно актуальной для подготовки к конкурсам.

**Развитие креативности и проблемного мышления:** обучение по программе стимулирует развитие креативного мышления и способности к решению проблем. Программа является комплексной, вариативной, предполагает формирование ценностных эстетических ориентиров, художественно-эстетической оценки и овладение основами творческой деятельности, даёт возможность каждому воспитаннику реально открывать для себя волшебный мир декоративно-прикладного искусства, проявить и реализовать свои творческие фантазии и способности. Создавая изделия декоративно-прикладного искусства, ребята будут развивать не только свои руки, но и художественный вкус, творческую самостоятельность. Умение организовать и заполнить свой досуг способствует социализации. В программе учитывается различный уровень знаний по шитью и декоративно - прикладному искусству, физиологические особенности и психофизиологические особенности ребят данного возраста. Новизна программы заключается в том, что при создании

каждой модели используется авторский подход. Обучающиеся активно включаются в процесс создания своих неповторимых поделок, аппликаций, игрушек. Это достигается с помощью овладения обучающимися различными техник декоративно-прикладного искусства, декорирования и рукоделия. Программа направлена на овладение теоретическими и практическими навыками работы с разными материалами и тканями, способствует развитию фантазии, индивидуальности и воспитанию художественно-эстетического вкуса ребенка.

## **1.2. Направленность программы**

ДООП «АРТпрофи» социально-гуманитарной направленности.

## **1.3. Адресат программы**

ДООП «АРТпрофи» предназначена для обучения детей в возрасте 9 - 16 лет. Занятия по программе проводятся с объединениями детей как одного возраста, так и разного возраста. Обучающиеся набираются по желанию.

## **1.4. Объем и срок освоения программы**

Программа рассчитана 1(один) учебный год обучения общей продолжительностью 72 часа.

## **1.5. Формы обучения**

Форма обучения очная, при необходимости с применением дистанционных образовательных технологий.

## **1.6. Особенности организации образовательного процесса, состав группы**

Состав группы не менее 12 человек.

В течение всего периода обучения каждый участник объединения получает ряд знаний и практических навыков, которые возможно использовать в дальнейшей жизни.

Самое основное требование к занятиям – это дифференцированный подход к обучению обучающихся с учетом их творческих и умственных способностей, навыков, темперамента и особенностей характера.

Учебный процесс основывается на знаниях и умениях, полученных в более ранние сроки обучения. В основу программы положены следующие принципы обучения:

- принцип деятельности (обучающийся должен уметь самостоятельно ставить цели и организовывать свою деятельность для их достижения).
- принцип психологической комфортности (создание на занятиях доброжелательной атмосферы, ориентированной на реализацию идей педагогики сотрудничества, развитие диалоговых форм общения);
- принцип минимакса (возможность освоения содержания образования на максимальном уровне (определяемом зоной ближайшего развития возрастной группы) и усвоение на уровне социально безопасного минимума;

– принцип творчества (максимальная ориентация на творческое начало в образовательном процессе, приобретение обучающимися собственного опыта творческой деятельности).

### **1.7. Режим занятий, периодичность и продолжительность занятий**

Занятия проходят два раза в неделю по 2 академических часа (45 минут).

### **1.8. Нормативно-правовые основания разработки ДООП**

#### **Нормативно-правовые основания разработки ДООП**

Федеральный уровень

- Федеральный закон от 29.12.2012 № 273 – ФЗ «Об образовании в Российской Федерации»;
- Федеральный закон РФ от 24.07.1998 № 124-ФЗ «Об основных гарантиях прав ребенка в Российской Федерации» (в редакции 2013 г.);
- Целевая модель развития региональных систем дополнительного образования детей, утвержденная Приказом Минпросвещения России №467 от 03.09.2019 г;
- Распоряжение Правительства РФ от 31 марта 2022 г. N 678-р «Об утверждении Концепции развития дополнительного образования детей до 2030 г. и плана мероприятий по ее реализации»;
- Приказ Министерства просвещения РФ 27 июля 2022 г. N 629 «Об утверждении Порядка организации и осуществления образовательной деятельности по дополнительным общеобразовательным программам»;
- Приказ Министерства образования и науки Российской Федерации от 23.08.2017 № 816 «Об утверждении Порядка применения организациями, осуществляющими образовательную деятельность, электронного обучения, дистанционных образовательных технологий при реализации образовательных программ»;
- Приказ Министерства образования и молодежной политики Свердловской области от 29.06.2023 г. № 785-Д «Об утверждении Требований к условиям и порядку оказания государственной услуги в социальной сфере «реализация дополнительных общеобразовательных программ» в соответствии с социальным сертификатом»;
- Приказ Министерства образования и молодежной политики Свердловской области от 25.08.2023 №963-Д «О внесении изменений в приказ Министерства образования и молодежной политики Свердловской области от 29.06.2023 №785-Д «Об утверждении Требований к условиям и порядку оказания государственной услуги в социальной сфере «Реализация дополнительных общеразвивающих программ» в соответствии с социальным сертификатом»;
- Приказ Министерства труда и социальной защиты Российской Федерации от 05.05.2018 № 298 «Об утверждении профессионального стандарта «Педагог дополнительного образования детей и взрослых»;
- Постановление Главного государственного санитарного врача РФ от 28 сентября 2020 года № 28 «Об утверждении санитарных правил СП 2.4.3648-20 «Санитарно-эпидемиологические требования к организациям воспитания и обучения, отдыха и оздоровления детей и молодежи»;

- Распоряжение Правительства РФ от 29.05.2015 N 996-р «Об утверждении Стратегии развития воспитания в Российской Федерации на период до 2025 года»;

Региональный уровень.

- Закон Свердловской области от 15 июля 2013 года №78–ОЗ «Об образовании в Свердловской области»;
- Приказ Министерства образования и молодежной политики Свердловской области от 30.03.2018 № 162-Д «Об утверждении Концепции развития образования на территории Свердловской области на период до 2035 года»;
- Постановление Правительства Свердловской области от 06.08.2019 г. № 503 ПП «О системе персонифицированного финансирования дополнительного образования детей на территории Свердловской области»;

Местный уровень

- Постановление № 1185-ПА от 31.10.2018 Об утверждении муниципальной программы «Развитие системы образования Артемовского городского округа на период 2019-2024 годов»;
- Лицензия МАОУ ДО «ЦОиПО» на право осуществления образовательной деятельности № 17416 от 19 августа 2013 г.;
- Устав муниципального автономного образовательного учреждения дополнительного образования «Центр образования и профессиональной ориентации»;
- Положение о дополнительной общеобразовательной общеразвивающей программе муниципального автономного образовательного учреждения дополнительного образования «Центр образования и профессиональной ориентации».
- Положение о формах, периодичности и порядке текущего контроля успеваемости, промежуточной и итоговой аттестации обучающихся по дополнительным общеобразовательным программам.

### **1.9 Цель и задачи программы**

Цель программы - выявление и поддержка детей, способных к творческой деятельности через участие в конкурсах профессионального мастерства.

Задачи программы:

Обучающие:

- формировать знания, навыки и умения в области проектирования и изготовления моделей одежды;
- познакомить с последними тенденциями моды;
- изучить свойства и качества материалов для изделий различных ассортиментных групп;
- закрепить знания устройства и обслуживания швейного оборудования, оборудования для влажно-тепловой обработки узлов и изделий;
- усовершенствовать знания по поэтапной обработке швейных изделий различного ассортимента на машинах и вручную;
- научить пользоваться технической, технологической и нормативной документацией;

- познакомить с поузловым контролем качества швейного изделия.

Развивающие:

- развивать дизайнерские качества индивидуального стиля и художественного видения;

- научить планировать, контролировать и оценивать учебные действия в соответствии с поставленной задачей и условиями ее реализации;

- развитие творческих способностей через реализацию проектной деятельности.

Воспитательные:

- воспитывать эстетический вкус;

- воспитывать бережное отношение к окружающей среде;

- воспитать у детей уважения к труду и людям труда, трудовым достижениям.

## 2. Содержание ДООП

### 2.1 Учебный (тематический) план

№ п. п	Название раздела/темы	Количество часов			Формы аттестации/контроля.
		Всего	Теория	Практика	
1	Вводное занятие	2	1	1	Опрос.
2	Материаловедение	4	1	3	Внутренний конкурс.
3	Оборудование	4	1	3	Наблюдение
4	Технология изготовления изделий	10	2	8	Практическая работа
5	Творческая проектная деятельность	40	7	14	Защита проекта
6	Конкурсная деятельность	10	5	5	Конкурс
7	Итоговое занятие	2	1	1	Презентация
	<b>Итого</b>	<b>72</b>	<b>18</b>	<b>54</b>	

### 2.2 Содержание учебного (тематического) плана

#### Раздел 1. Вводное занятие

*Теория:* Введение в проектную и конкурсную деятельность. Что такое проект. Планирование проектной деятельности. Общие сведения по творческому проектированию. Виды творческих проектов. Правила техники безопасности при выполнении практических работ. Виды конкурсов.

Инструктаж по охране труда и противопожарной безопасности. Правила поведения в учреждении. Санитарно-гигиенические нормы. Общее знакомство с ДООП «АРТпрофи».

*Практика:* Игры на знакомство. Экскурсия по зданию №1. Решение творческих кейсов.

#### Разделы 2. Материаловедение

*Теория:* Виды ткани. Фурнитура. Свойства тканей. Состав ткани. Назначение. Способы производства ткани.

*Практика:* Практическая работа «Свойства ткани».

### **Раздел 3. Оборудование**

*Теория:* Устройство швейных машин. Заправка верхней и нижней нитки. Неполадки швейных машин.

*Практика:* Заправка швейных машин. Отработка выполнения декоративных строчек. Машинная вышивка.

### **Раздел 4. Технология изготовления изделий**

*Теория:* Поузловая обработка швейных изделий (пояс, воротник, карманы, обработка застежки). Составление технологической карты последовательности изготовления изделия.

*Практика:* Поузловая обработка изделий

### **Раздел 5. Творческая проектная деятельность**

*Теория:* Виды проектов. Структура проекта. Оформление проекта. Защита проекта. Выступление на публике.

*Практика:* Работа над проектами.

### **Раздел 6. Конкурсная деятельность**

*Теория:* Разбор конкурсов муниципального, областного и всероссийского уровня. Название и описание компетенций. Критериями оценивания проекта (конкурсной работы). Алгоритмы выполнения заданий конкурса.

*Практика:* Подготовка и участие в конкурсах (очное участие, защита проекта, заочное участие)

**Раздел 7. Итоговое занятие:** Самопрезентация.

## **3. Планируемые результаты**

Предметные:

- сформируются знания, навыки и умения в области проектирования и изготовления моделей одежды;
- познакомится с последними тенденциями моды;
- сформируются знания о свойствах и качествах материалов для изделий различных ассортиментных групп;
- закрепят знания устройства и обслуживания швейного оборудования, оборудования для влажно-тепловой обработки узлов и изделий;
- усовершенствуют знания по поэтапной обработке швейных изделий различного ассортимента на машинах и вручную;
- научится пользоваться технической, технологической и нормативной документацией;
- познакомится с поузловым контролем качества швейного изделия.



Метапредметные:

- сформируются дизайнерские качества индивидуального стиля и художественного видения;
- смогут планировать, контролировать и оценивать учебные действия в соответствии с поставленной задачей и условиями ее реализации;
- сформируются творческие способности через реализацию проектной деятельности.

Личностные:

- сформируется эстетический вкус;
- сформируется бережное отношение к окружающей среде;
- воспитается у детей уважения к труду и людям труда, трудовым достижениям.

## Организационно-педагогические условия

### 4. Условия реализации ДООП

Занятия проходят в учебном кабинете № 6 «Мастерская обработки ткани» расположенному по адресу: Свердловская область, Артемовский район, п. Буланаш, ул. Коммунальная 10.

#### 4.1. Календарный учебный график реализации программы

Год обучения	Дата начала обучения	Дата окончания обучения	Количество учебных недель	Количество учебных дней	Количество учебных часов	Режим занятий
1 год	1 сентября	31 мая	36	36	108	1 занятие по 3 часа в неделю

Выходные дни: 4 ноября, 31 декабря – 8 января, 23 февраля, 8 Марта, 1 мая, 9 мая

#### 4.2. Материально-техническое обеспечение

№ п.п.	Наименование	Количество (шт.)
1.	Доска гладильная	2
2.	Доска школьная	1
3.	Зеркало	2
4.	Кольшек железный	10
5.	Компьютер с колонками	1
6.	Линейка 40см	10
7.	Линейка 60см	2
8.	Линейки деревянные	10
9.	Лупа	10
10.	Масштабные линейки	10
11.	Масленка	1

12.	Манекен	3
13.	Наперстки	20
14.	Ножницы маленькие	16
15.	Ножницы раскройные	12
16.	ОверлогFamili4-ниточный	1
17.	Отвертка	3
18.	Отпариватель	1
19.	Парта ученическая	8
20.	Примерочная	1
21.	Парогенератор Тефаль	1
22.	Рукавная колодка	2
23.	Сантиметровая лента	8
24.	Стол письменный	1
25.	Стол раскройный	2
26.	Стол рабочий для швеи	3
27.	Стул мягкий	1
28.	Стул ученический	22
29.	Угольник	3
30.	Утюг	4
31.	Циркуль	2
32.	Шкаф книжный	2
33.	Шкаф для плакатов	1
34.	Швейная машина «Астралюкс» 100	1
35.	Швейная машина «Астралюкс» 155	1
36.	Швейная машина «Астралюкс»307	1
37.	Швейная машина «Брозер» XL2130	1
38.	Швейная машина «Комфорт-12»	1
39.	Швейная машина «Brother»	1
40.	Швейная машина «BrotherPrestige 50»	1
41.	Швейно-вышивальные машина Brother innov-is 950	4
42.	Швейная плоскошовная машина «Family master lock 800w»	1
43.	Промышленная швейная машина	1
44.	Набор для шитья (иглы ручные, булавки, игольница)	12

### 4.3. Методическое обеспечение

Программа обеспечена пособиями, дидактическими материалами, раздаточными материалами, в наличии презентации, видеоматериалы согласно учебному (тематическому) плану:

<https://cloud.mail.ru/public/cFQZ/4TKMJnQRU>

#### *Презентации*

1. Словарь портного;
2. Клиньевая юбка;
3. Гид по фасонам юбок;
4. Как изменялся рукав;
5. Дефекты одежды при эксплуатации;
6. Конструктивные линии одежды;
7. Контрольные знаки на лекалах;
8. Корректировка выкройки;
9. Моделирование юбки в зависимости от стиля;
10. Обработка низа изделия.

#### *Дидактический материал*

№ п/п	Наименование	Количество
1.	Коллекция «Волокна»	1
2.	Промышленные образцы тканей и ниток	7
3.	Коллекция «Хлопок»	2
4.	Хлопок и продукты его переработки	8
5.	Коллекция «Лен»	9
6.	Льняное волокно и продукты его переработки - коллекция	1
7.	Коллекция «Шерсть»	6
8.	Шерсть и продукты ее переработки	7
9.	Тутовый шелкопряд - коллекция	1

#### *Плакаты*

№ п/п	Наименование	Количество
1.	Размерные признаки фигуры девочки	1
2.	Чертеж основы конструкции юбки	1
3.	Разработка моделей юбок	1
4.	Заправка ниток	1
5.	Регуляторы натяжения ниток	1
6.	Устройство и подбор машинной иглы	1
7.	Разработка моделей брюк	1
8.	Чертеж основы конструкции брюк	1
9.	Отделка деталей изделия (складками)	1
10.	Отделка изделия (оборками)	1

11.	Обработка застежек (изготовление петель)	1
12.	Обработка застежек до конца детали изделия	1
13.	Обработка нижнего среза юбки	1
14.	Обработка накладных карманов	1
15.	Раскладка юбки на ткани	1
16.	Обработка рукавов и соединение его с проймой	1
17.	Обработка горловины и пройм в изделиях без воротника и рукавов	1
18.	Ручные стежки и строчки	1
19.	Дефекты в изделиях и способы их устранения (полочка)	1
20.	Соединение воротника с горловиной	1
21.	Дефекты в изделиях и способы их устранения (рукав, юбка)	1
22.	Обработка верхнего среза юбки	1
23.	Детали и механизмы швейных машин	1
24.	Регуляторы строчки	1
25.	Механизмы преобразования движения	1
26.	Механизмы рабочих органов машины	1
27.	Схемы образования челночного стежка	1
28.	Машинные швы	1
29.	Приводные устройства	1

*Видеозаписи:*

1. Машинные швы.
2. Мононить и потайная строчка.
3. Лапка для вшивания молний.
4. Зрительные иллюзии в одежде.
5. Видео инструкция к лапке для окантовывания края бейкой.
6. Как выглядеть на два размера стройнее.

#### **4.4. Кадровое обеспечение**

Реализацию программы обеспечивает педагог дополнительного образования, обладающий профессиональными знаниями и компетенциями соответствующее профилю преподаваемой программы.

Уровень образования педагога: среднее профессиональное образование; высшее образование – бакалавриат, специалитет или магистратура; преподавание данной программы может осуществлять студент, начиная со 2 курса педагогического образования по направлению деятельности.

Профессиональная категория: без требований к категории.

## **5. Формы аттестации/контроля и оценочные материалы**

Аттестация по программе не предусмотрена, но согласно «Положению о формах контроля освоения дополнительной общеобразовательной общеразвивающей программы» в течение учебного года проводится вводный, текущий, промежуточный и итоговый контроль.

Вводный контроль осуществляется в виде опроса (Приложение 1)

Текущий контроль осуществляется в виде:

- анализа наблюдения (Приложение 2);
- выставки изделий и готовых работ (форма контроля, осуществляемая с целью определения уровня мастерства, культуры, техники исполнения творческих продуктов, а также с целью выявления и развития творчески способностей обучающихся);
- анализа работ (Приложение 3);
- проектно-конкурсной работы (состоит в коротком докладе (7-10 минут). Представляя в ходе защиты разработанный проект, обучающийся обозначает его актуальность, проблему, цель, задачи, характеризует содержание и результаты выполненного исследования, высказывает предложения о практическом использовании данного проекта;
- конкурса-выставки. Может быть персональной или коллективной (согласно положению о конкурсе-выставке). По итогам конкурса-выставки лучшим участникам может выдаваться сертификат или грамота;
- тестирование - система заданий возрастающей трудности, специфической формы, позволяющая качественно и эффективно измерить уровень и оценить структуру подготовленности обучающихся;
- анализ практической работы (проверка учебной, познавательной деятельности без непосредственного участия педагога, но по его заданию путем проявления максимальной самостоятельности творчества, инициативы).

Промежуточный контроль осуществляется в виде тестирования:

- совокупность не менее двадцати письменных вопросов по определенной тематике изученного материала, на которые необходимо дать краткие и емкие ответы.

Итоговый контроль осуществляется в виде тестирования и выставки лучших работ с презентацией изделий - это форма итогового контроля, осуществляемая с целью определения уровня мастерства, культуры, техники исполнения творческих продуктов, а также с целью выявления и развития творческих способностей обучающихся. Может быть персональной или коллективной. По итогам выставки лучшим участникам может выдаваться диплом или грамота (Приложение 4).

Критерии уровня освоения программы:

- Достаточный - не принимает участие в конкурсах; в ответах допускаются неточности, исправляемые только с помощью педагога; норма времени превышает установленную на 20% и более; имеют место случаи неправильного выполнения трудовых приемов, часть из которых после замечания педагога повторяются снова; имеют место случаи неправильной организации рабочего

места, которые после замечания повторяются снова.

- Средний – не активно принимает участие в конкурсах; в ответах допускаются незначительные неточности; точность размеров изделия лежит в пределах  $\frac{1}{2}$ ; имеют место отдельные случаи неправильного выполнения трудовых приемов, которые после замечания педагога не повторяются; имеют место отдельные случаи нарушения правил организации рабочего места, которое после замечания не повторяются.

Высокий – активно принимает участие в конкурсах, имеет результаты; ответы отличаются глубокими знанием учебного материала; точность размеров изделия; норма времени меньше или равна установленной; показывает грамотное соблюдение правил организации рабочего места.

## Список литературы

### *Список литературы для педагога:*

1. Александрова Г.Н. «Модели женских юбок». ТОО «Лейла» 2005.
2. Гальперина Г. «Домашняя химчистка. Выведение пятен любой сложности». М., РИПОЛ классик, 2020.
3. Егорова Р.И., Монастырская В.П. «Учись шить». М., Просвещение, 2008.
4. Екшурская Т.Н., Юдина Е.Н., Белова И.А. «Модное платье» конструирование, технология пошива, отделка, Спб: Лениздат, 2019 г.
5. Ерзенкова Е.В. «Искусство красиво одеваться». Рига, 2015 г.
6. Ермилова В.В., Ермилова Д.Ю. «Моделирование и художественное оформление одежды» Учебное пособие для студентов среднего профессионального образования. М. 2019.
7. Изгородина А.К. «Основы текстильного производства». М., Просвещение, 2018.
8. Мельникова Л.В. «Обработка тканей». М., Просвещение, 1986.
9. Орлова Л.В. «Азбука моды». М., Просвещение, 1998.
10. Савостицкий Н.А., Амирова Э.К. «Материаловедение швейного производства». Ростов-на-Дону, Феникс, 2018.
11. Супрун П., Филановский Г. «Почему мы так одеты», М., Молодая гвардия, 2016.
12. Труханова А.Т. «Основы швейного производства». М., Просвещение, 1998.
13. Учебное пособие для средних профессиональных технических училищ. М. Легпромбытиздат, 1989.
14. Федцов В.Г. «Профессиональная этика культуры бытового обслуживания». Ростов-на-Дону, Феникс, 2017.
15. Чернякова В.Н. «Технология обработки ткани 7-9кл». М., Просвещение, 2017.
16. Чижикова Л.П. «Конструирование и моделирование одежды». М., Просвещение, 2008.

### *Список литературы для обучающихся:*

1. Богданов В.В., Попова С.Н. «Истории обыкновенных вещей». М., 2008.
2. Бочкарева В. Е. «Энциклопедия шитья от "А" до "Я"», РИПОЛ КЛАССИК, 2011.
3. Вали Берти Джанна, Риколфи Росанна. «Лоскутное шитьё». М, 2014
4. Гусакова М.А. «Подарки и игрушки своими руками». М., 2010,
5. Дороти С. «Полная энциклопедия кройки и шитья», Эксмо, 2003.
6. Жук С.М. «Игрушки-подушки». М., 2010.

7. Кожина О.А. «Технология выполнения машинных швов». Альбом., Авто Марьино., 1991.
8. Коньшева Н.М. «Умелые руки». Смоленск: Ассоциация XXI век, 2020.
9. Коньшева Н.М. «Чудесная мастерская». М.: Ассоциация XXI век; АО «Московские учебники и Катрография», 2019.
10. Лин Жак. «Техника кроя. 800 рисунков моделей, детальных чертежей и наглядных схем». Москва, 2018.
11. Лин Уоринг, «Модные женские шляпки. Готовые выкройки и схемы». Феникс, 2013.
12. Мацкевич Т.И. «Азбука кройки и шитья». ООО "МЕТ", 2010.
13. Озерова О. «Школа шитья: изготовление одежды от раскроя до отделки». Эксмо-пресс, 2007.
14. Ольховская В.П. «Техника кроя для ленивых». М, 2017.
15. Селютин И.Ю. «Деловой костюм». АСТ; Сталкер, 2021.
16. Солнцева А. В. «Юбки. 100 стильных моделей». М. Просвещение 2007.



## **Аннотация**

Дополнительная общеобразовательная общеразвивающая программа «АРТпрофи» социально-гуманитарной направленности, адресована обучающимся возраста 9-16 лет, владеющим знаниями швейного дела

Срок реализации программы 1 учебный год (72 часа). Базовый уровень освоения.

Занятие один 1 раз в неделю по 2 академических часа.

Программа направлена на подготовку обучающихся к участию и успешному выступлению в конкурсах профмастерства и ДПИ различного уровня. В рамках программы, обучающиеся будут получать практические навыки работы на швейном оборудовании, изучать специальное швейное оборудование (оверлок, плоскострочная машина, швейно-вышивальная машина), разрабатывать свои проекты для участия в конкурсах различного уровня.

Обучающиеся после освоения программы научатся творчески подходить к созданию своих моделей, которые отличаются разнообразным декоративным оформлением.

**Опрос «Мои знания»»»**

1. На какие группы делятся волокна?
2. Покажи на машинке, где у бытовой швейной машины находится:

- а) прижимная лапка;
- б) нитепритягиватель;
- в) маховое колесо;
- г) регулятор выбора стежка;
- д) бабинодержатель;
- е) рычаг обратного хода;
- ж) моталка.

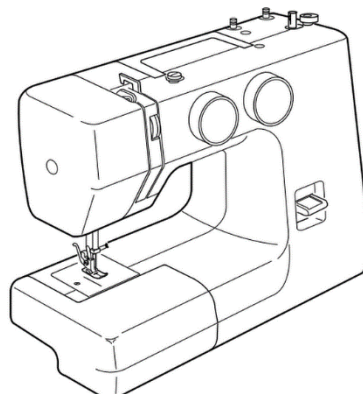

3. Назови основные неисправности в швейной машине.
4. Дай определение влажно – тепловой обработке и расскажи ее назначение
5. Назови виды швов.
6. Смотрели ли вы когда-нибудь специальную литературу по пошиву платья, костюма в интернете или в магазине?
7. Расскажи правила работы с ручными инструментами и приспособлениями.
8. Расскажите какие правила техники безопасности с электроприборами и на швейной машине вы знаете?

Высокий уровень - на вопросы отвечает уверенно, дает расширенный ответ;

Средний уровень – на вопросы отвечает не уверенно, дает расширенный ответ с наводящими вопросами;

Достаточный уровень – на вопросы отвечает с затруднением, владеет минимальным объемом знаний.

**Анализ наблюдения**

№	Ф.И. обучающегося	дата	дата	дата	дата	дата	дата	дата	дата
П.П.									
1									
2									
3									



Усвоил материал хорошо



Усвоил материал с затруднением



Не усвоил материал

**Анализ работ**

Дата	Ф.И. обучающегося	Название изделия (поделки)	Техника исполнения	Правильность выполнения	Аккуратность

Критерии оценивания правильности выполнения:

- Выполнено правильно – изделие (поделка) выполнена согласно технологической карте, аккуратно.
- Выполнено с нарушением – изделие выполнено с нарушением технологической последовательности, не аккуратно
- Выполнено неправильно – изделие выполнено неаккуратно, неправильно соединены детали.

