

Управление образования Артёмовского городского округа
Муниципальное автономное образовательное учреждение дополнительного
образования «Центр образования и профессиональной ориентации»

Принята на заседании
педагогического совета
Протокол № 4
от «24» июня 2024 г.



Утверждаю:
Директор MAOU ДО «ЦОиПО»
Н.А. Холоткова
Приказ № 168
от «25» июня 2024 г.

Дополнительная общеобразовательная общеразвивающая программа
художественной направленности

Фантазия и мода

(продвинутый уровень)

Программа адресована детям 12 - 18 лет,
Срок реализации программы 1 год (объем 108 часов)

Составитель:
Аргучинская О. А.,
педагог дополнительного образования,
высшая квалификационная категория

СОДЕРЖАНИЕ

Основные характеристики

| | |
|---|-----------|
| 1. Пояснительная записка..... | 3 |
| 1.1. Актуальность программы | 3 |
| 1.2. Направленность программы..... | 4 |
| 1.3. Адресат программы..... | 4 |
| 1.4. Объем, срок и уровень освоения программы..... | 4 |
| 1.5.Формы обучения..... | 4 |
| 1.6.Особенности организации образовательного процесса, состав группы..... | 4 |
| 1.7. Режим занятий, периодичность и продолжительность занятий | 5 |
| 1.8. Цель и задачи программы..... | 5 |
| 2. Содержание ДООП | 6 |
| 2.1. Учебный (тематический) план..... | 6 |
| 2.2. Содержание учебного (тематического) плана | 9 |
| 3. Планируемые результаты | 12 |

Организационно-педагогические условия

| | |
|---|-----------|
| 4. Условия реализации программы..... | 12 |
| 4.1. Календарный учебный график..... | 13 |
| 4.2. Материально-техническое обеспечение..... | 13 |
| 4.3. Методическое обеспечение | 15 |
| 4.4. Кадровое обеспечение | 17 |
| 5. Формы отслеживания и фиксации образовательных результатов | 17 |
| Список литературы..... | 19 |
| Аннотация..... | 22 |
| Приложения..... | 23 |

Основные характеристики

1. Пояснительная записка

История человечества – это история моды с ее превращениями, капризами, вольностями и открытиями. Она всегда является зеркалом, отражающим перемены, происходящие в обществе и каждый человек, так или иначе, покоряется ей. Но, слепо подражая тенденциям моды не всегда можно выглядеть стильно и индивидуально, что стало так важно в современном мире.

Прежде всего, чтобы создать свой индивидуальный стиль необходимо учитывать, что, одежда должна не только украшать человека и наиболее выигрышно подчеркивать его фигуру в рамках актуального модного стандарта, но и быть удобной. Поэтому необходимо научить ребенка понимать гармонию форм, линий, цвета, определять силуэт, стиль одежды, так часто перекликающиеся с тенденциями моды и, конечно же, что может быть более удобным, как изделие, сшитое самостоятельно.

Шитьё давно стало самостоятельным видом декоративно-прикладного искусства. Это творческое занятие означает работу с цветом, фактурой ткани, с формой. Это творческий процесс, требующий воображения, интуиции, эмоционального самовыражения. Изделие, созданное своими руками, согревает, украшает и выражает индивидуальность. Ассортимент изделий разнообразен. Шитьё и крой способствует формированию и закреплению практических трудовых навыков, развитию усидчивости, аккуратности, трудовой и творческой активности, художественного вкуса. Шитьё и крой помогает воспитывать экологическую сознательность у детей. Ведь для работы можно использовать отходы ткани – межлекальные выпадки, остатки, старую крепкую одежду, которая вышла из моды.

Все это стоит в основе всестороннего эстетического развития и воспитания детей подросткового возраста.

1.1 Актуальность программы

В течение всей истории существования человечества люди создавали для себя одежду, внося свой вклад в этот многовековой процесс. Именно этот вид творчества был наиболее близок большинству людей, т. к. в нем каждый мог проявить свое мастерство, фантазию, понимание прекрасного.

Создание новых моделей одежды способствует развитию творческих способностей обучающихся, предоставляет возможность самовыражения и самоутверждения.

Основой программы является разработка и выполнение творческих проектов, предусматривающих самостоятельную, творческую, завершённую работу обучающихся под руководством педагога.

Особое внимание уделяется изучению содержания раздела «Конструирование и моделирование одежды», необходимого для подготовки и участия в движении «Профессионалы» по компетенции «Технология моды». Для развития данного движения определены ключевые задачи, которые соответствуют поручению Президента от 23 ноября 2019 № Пр-2391, а именно: содействие выбору профессии гражданами, в том числе посредством профессиональных проб с ориентацией на опережающую подготовку кадров.

Профессии швея, портной, модельер, дизайнер востребованы не менее любых других профессий в современном мире.

Освоение данной программы дает обучающимся основы профессии, учит осознать свое «Я» в социуме, оптимально развивать свой творческий потенциал, дает возможность самореализации.

1.2 Направленность программы

Дополнительная общеобразовательная общеразвивающая программа «Фантазия и мода» (Далее ДООП «Фантазия и мода», Программа) художественной направленности и ориентирована на приобщение обучающихся к шитью – старинному виду рукоделия, имевшему прежде широкое распространение в России.

1.3 Адресат программы

Адресатом являются дети 12-18 лет. Программа рассчитана для детей, имеющих начальные навыки шитья и проявляющих повышенный интерес к миру моды, а также имеющих начальные знания в области математики и черчения, без которых невозможно приступить к построению чертежей выкроек. Этот возраст характеризуется становлением избирательности, целенаправленности восприятия, становлением устойчивого, произвольного внимания и логической памяти, время перехода от мышления, основанного на оперировании конкретными представлениями к мышлению теоретическому. Данный этап можно охарактеризовать как время овладения самостоятельными формами работы, время развития интеллектуальной, познавательной активности обучающихся.

1.4. Объем, срок и уровень освоения программы

Срок реализации Программы 1 учебный год. Объем программы 108 часов. Программа предполагает продвинутый уровень освоения.

1.5. Формы обучения

Занятия проходят в очной форме, при необходимости с применением дистанционных технологий. В программе используется форма дифференцированного обучения: при такой организации учебно-воспитательного процесса педагог излагает новый материал всем обучающимся одинаково, а для практической деятельности предлагает работу разного уровня сложности (в зависимости от возраста, способностей и уровня подготовки каждого).

1.6. Особенности организации образовательного процесса, состав группы

Отличительной особенностью ДООП «Фантазия и мода» заключается в том, что сначала обучающиеся осваивают определенный объем знаний, умений и навыков по таким разделам, как материаловедение, оборудование швейного производства, конструирование и моделирование, технология изготовления одежды, художественное проектирование костюма. Полученные знания по данным разделам применяются в исследовательской деятельности при выполнении творческих проектов.

Содержание Программы включает все звенья цепочки последовательного создания творческого проекта и изготовления швейного изделия: эскиз – конструкция – технология – готовое изделие.

Обучающиеся должны научиться творчески подходить к созданию своих моделей, которые бы отличались разнообразием силуэтов, кроев, декоративным оформлением. Поэтому большое значение имеет знакомство с основами композиции костюма, ее закономерностями, свойствами и выразительными средствами. Владение этими знаниями важно не только для проектирования модных форм одежды и определения ее конструктивно-декоративного решения, но также и для грамотного выполнения эскизов.

Адаптирование знаний для данного возраста, позволяет обучающимся овладевать умением выполнять технические чертежи, изготавливать выкройки для своих моделей одежды, развивать пространственное воображение и конструктивное мышление.

Для изготовления швейных изделий подобраны современные технологии обработки одежды: ручные и машинные швы, унифицированные детали и швейные узлы, которые необходимы при выполнении творческих проектов. На занятиях проводится предварительная проработка швейных узлов на образцах из ткани, что улучшает усвоение материала обучающимися и в дальнейшем дает возможность самостоятельно изготовить швейное изделие. Швы, детали и узлы подбираются по степени усложнения швейных изделий. Как показывает многолетняя практика, введение тренировочных операций позволяет обеспечить хорошее качество швейных изделий.

Работа с инструкционными картами разной степени сложности позволяет обучающимся освоить алгоритм действий и дальнейшие работы выполнять в виде исследовательской деятельности – создавая собственные технологические карты, находя самостоятельные способы обработки деталей и узлов. Самоконтроль и взаимный контроль позволяет избежать технических ошибок и даёт возможность находить наилучшие пути решения поставленной задачи благодаря планомерной исследовательской деятельности.

Программа разработана с учетом возрастных особенностей обучающихся, для которых она предназначена, и базируется на компетенциях, приобретенных ими в общеобразовательной школе.

Отличительной особенностью программы является интеграция с рядом учебных предметов: ИЗО, черчение, экономика, что является средством разностороннего развития способностей детей. Интеграция в этой программе является не простым сложением знаний по нескольким дисциплинам, а объединяет знания, систематизирует, расширяет их и служит основой развития познавательного интереса.

Состав группы не менее 12 человек.

1.7. Режим занятий, периодичность и продолжительность занятий

Занятия проводятся один раз в неделю по 3 академических часа.

1.8. Цель и задачи программы

Цель программы - выявление и поддержка детей, способных к творческой деятельности и участия в конкурсах профессионального мастерства, повышение уровня готовности к освоению программ специального образования в области моделирования одежды.

Задачи программы:

1. обучающие:

- формировать знания, навыки и умения в области проектирования и изготовления моделей одежды;
- познакомить с последними тенденциями моды;
- изучить свойства и качества материалов для изделий различных ассортиментных групп;
- закрепить знания устройства и обслуживания швейного оборудования, оборудования для влажно-тепловой обработки узлов и изделий;
- усовершенствовать знания по поэтапной обработке швейных изделий различного ассортимента на машинах и вручную;
- научить формировать объемную форму полуфабриката изделия с использованием оборудования для влажно-тепловой обработки;
- научить пользоваться технической, технологической и нормативной документацией;
- познакомить с поузловым контролем качества швейного изделия;
- научить определять причины возникновения дефектов при изготовлении изделий.

2. развивающие:

- развивать дизайнерские качества индивидуального стиля и художественного видения;
- научить планировать, контролировать и оценивать учебные действия в соответствии с поставленной задачей и условиями ее реализации;
- развитие творческих способностей через реализацию проектной деятельности.

3. воспитательные:

- воспитывать эстетический вкус;
- воспитывать бережное отношение к окружающей среде;
- воспитать у детей уважения к труду и людям труда, трудовым достижениям.

2. Содержание ДООП

2.1. Учебный (тематический) план

| № | Наименование тем и разделов | Количество часов | | | Формы аттестации/ контроля |
|---|---|------------------|--------|----------|----------------------------------|
| | | всего | теория | практика | |
| 1 | Вводное занятие | 2 | 2 | - | Анализ наблюдения |
| 2 | История костюма. Стили и эпохи. Введение в проектную деятельность | 2 | 0,5 | 1,5 | Проектно-конкурсная деятельность |
| 3 | Устройство и работа бытовой швейной машины | 2 | 1 | 1 | Тестирование |

| | | | | | |
|----------|---|-----------|----------|-----------|----------------------------------|
| 4 | Швейные материалы, используемые при изготовлении одежды | 4 | 1 | 3 | Анализ практической работы |
| 5 | Технология выполнения ручных и машинных швов, ВТО | 8 | 2 | 6 | |
| 5.1 | Виды ручных стежков и строчек. Инструменты. | 2 | 0,5 | 1,5 | Тестирование |
| 5.2 | Виды машинных строчек. Декоративные строчки | 4 | 1 | 3 | Анализ практической работы |
| 5.3 | Влажно-тепловая обработка. Клеевое соединение | 2 | 0,5 | 1,5 | Анализ практической работы |
| 6 | Основы конструирования, технического моделирования и художественного оформления одежды | 26 | 7 | 19 | |
| 6.1 | Характеристика конструкции одежды | 2 | 1 | 1 | Анализ наблюдения |
| 6.2 | Снятие мерок. Основные линии чертежа. Название срезов деталей | 2 | 1 | 1 | Анализ практической работы |
| 6.3 | Построение чертежа выкройки плечевого изделия | 4 | 1,5 | 2,5 | Анализ практической работы |
| 6.4 | Построение чертежа выкройки поясного изделия | 4 | 1 | 3 | Анализ практической работы |
| 6.5 | Построение чертежа по готовой схеме | 6 | 1 | 5 | Анализ практической работы |
| 6.6 | Моделирование | 4 | 1 | 3 | Проектно-конкурсная деятельность |

| | | | | | |
|-----------|--|-----------|------------|------------|----------------------------|
| 6.7 | Раскладка лекал на ткани | 4 | 1 | 3 | Анализ практической работы |
| 7 | Перенос деталей кроя на кальку | 8 | 2 | 6 | |
| 7.1 | Правила и способы переноса деталей кроя | 2 | 1 | 1 | Анализ наблюдения |
| 7.2 | Практические навыки по переносу деталей кроя на кальку | 6 | 1 | 5 | Анализ практической работы |
| 8 | Маркировка деталей кроя | 2 | 0,5 | 1,5 | Анализ практической работы |
| 9 | Припуски на швы | 2 | 1 | 1 | Анализ практической работы |
| 10 | Технология изготовления швейных изделий | 20 | 6 | 14 | |
| 10.1 | Технология обработки сложных узлов женской легкой одежды | 4 | 1 | 3 | Анализ практической работы |
| 10.2 | Обработка карманов | 4 | 0,5 | 3,5 | Анализ практической работы |
| 10.3 | Обработка различных воротников, рукавов | 4 | 1,5 | 2,5 | Анализ практической работы |
| 10.4 | Обработка застежки тесьмой-молния | 2 | 0,5 | 1,5 | Анализ практической работы |
| 10.5 | Обработка отделочных элементов | 2 | 1 | 1 | Анализ практической работы |

| | | | | | |
|-----------|---|------------|------------|------------|----------------------------|
| 10.6 | Ремонт одежды | 2 | 1 | 1 | Анализ практической работы |
| 10.7 | Пришивание фурнитуры | 2 | 0,5 | 1,5 | Анализ практической работы |
| 11 | Рукоделие | 10 | 2,5 | 7,5 | |
| 11.1 | Виды вышивки. История вышивки. Приемы вышивки | 2 | 0,5 | 1,5 | Конкурс-выставка |
| 11.2 | Машинная вышивка | 4 | 1 | 3 | Конкурс-выставка |
| 11.3 | Лоскутная техника шитья | 4 | 1 | 3 | Выставка готовых работ |
| 12 | Проектная деятельность | 28 | 7 | 21 | Защита проекта |
| 13 | Итоговое занятие. Демонстрация моделей | 2 | - | 2 | Выставка готовых работ |
| | ИТОГО | 108 | 27 | 81 | |

2.2. Содержание учебного (тематического) плана

Тема 2. Вводное занятие. Введение в проектную деятельность

Теория: Знакомство с планом работы, повторение правил безопасной работы, современное направление молодежной моды, работа с журналами мод. Правила дорожного движения. Безопасный маршрут. Хобби. Увлечение. Понятие «Формулировка». Этапы работы над проектом. Актуальность темы проекта. Проблема. Решение проблемы. Цель и задачи проекта. Что такое продукт проекта? Презентация.

Практика: Просмотр коллекции моделей одежды. Работа с журналами мод, сбор материала для творческого проекта. Зарисовка деталей. Изготовление эскизов моделей. Выбор темы проекта. Выработка гипотезы-предположения. Выбор продукта проектов.

Тема 2. История костюма. Стили и эпохи.

Теория: Исторический костюм как источник творчества. Знакомство с историей европейского костюма различных периодов. Основные этапы развития европейского костюма Италии, Франции, Англии. Костюм эпохи Средневековья. Костюм эпохи Возрождения. Костюм XVII, XVIII Работы русских художников-модельеров по мотивам русского народного костюма – Н. Ламановой и др. Зарубежные дизайнеры и русские мотивы в костюме. Исторические мотивы в

современной одежде. Знакомство с творчеством современных российских модельеров: В. Зайцева и др.

Практика: Работа с журналами мод. Составление презентации «История костюма»

Тема 3. Устройство и работа промышленной швейной машины. Оборудование швейных предприятий

Теория: Классификация швейного оборудования. Краткие характеристики универсальных и специальных промышленных швейных машин.

Практика: неполадки в работе машин (причины возникновения и методы устранения). Устройство и регулировка машин.

Тема 4. Швейные материалы, используемые при изготовлении одежды

Теория: Технологический процесс производства тканей. Характеристика основных групп швейных материалов. Сведения о волокнистых материалах. Классификация текстильных волокон; зависимость свойств волокон от их строения. Строение пряжи и её свойства. Факторы, определяющие строение тканей, ткацкие переплетения и их влияние на свойства тканей.

Практика: Составление коллекции образцов швейных материалов. Лабораторные работы: «Свойства ткани», «Ткацкие переплетения».

Тема 5. Технология выполнения ручных и машинных швов, ВТО

Теория: Правилами выполнения ручных работ. Подбор инструментов, приспособлений и правильных приемов работы ими. Назначение прямых, косых, петлеобразных, петельных швов. Виды отделочных ручных стежков - «вперед иголку», «назад иголку», стебельчатый, тамбурный, петельный, крестообразный. Изучение терминов ручных работ, их содержание и применение. Технология выполнения ручных и машинных швов. Выполнение ВТО. Терминология. Условные обозначения. Виды клеевых соединений. Их назначение и применение при изготовлении одежды

Практика: Выполнение машинных и ручных швов. Отработка приемов ВТО. Выполнение аппликаций с применением склеивающих материалов.

Тема 6. Основы конструирования, технического моделирования и художественного оформления одежды

Теория: Специфика работы художника – модельера. Познакомить с различными методами конструирования одежды. Краткие сведения из истории костюма. Понятия: мода, стиль, силуэт, композиция в одежде. Пропорции фигуры человека. Понятия типовых фигур и их характеристики. Модели одежды и их описание. Правила снятия мерок и их запись. Прибавки и припуски при конструировании одежды.

Практика: Особенность конструирования поясных изделий: прямая юбка, брюки (построение базисной сетки). Способы и приёмы моделирования выкройки на единой основе. Методы корректировки выкройки. Виды лекал, правила их раскладки на ткани. Построение чертежа по готовой схеме. Закрепление навыков по измерению фигуры человека и правилам записи мерок. Последовательность изготовления лекал данной модели с использованием лекал базовых конструкций

Тема 7. Перенос деталей кроя на кальку.

Теория: Правила переноса деталей кроя на кальку. Особенности переноса. Толщина линий.

Практика: Отработка навыков переноса деталей кроя на кальку.

Тема 8. Маркировка деталей кроя

Теория: Правила маркировки. Условные обозначения.

Практика: Отработка навыков маркировки деталей кроя.

Тема 9. Припуски на швы

Теория: Припуски на швы, величины припусков. От чего зависит величина припуска.

Практика: Выбор припусков на шов к деталям кроя. Корректировка выкройки на индивидуальную фигуру. Раскладка выкройки ткани с учетом припусков на швы, обмеловка деталей.

Тема 10. Технология изготовления швейных изделий

Теория: Технология обработки сложных узлов женской легкой одежды. Особенности обработки изделий различного ассортимента. Технология обработки шлицы, прорезных карманов. Особенность обработки юбки на подкладе. Специфика работы портного и специалистов узкой специализации. Особенность изготовления изделий из трикотажных полотен и тканей с ворсом. Технология обработки сложных узлов женской одежды с использованием прогрессивной и унифицированной технологии. Особенности технологии обработки изделий из различных материалов.

Практика: Технология обработки швейных изделий различного ассортимента, постельное белье, предметы домашнего обихода, рабочая одежда. Дефекты, возникающие при пошиве юбки и методы их устранения. Обработка шлицы в изделиях без подкладки и с подкладкой. Обработка прорезных карманов в рамку, с листочкой, с клапаном, в шве. Обработка накладных карманов. Обработка различных воротников, рукавов. Изготовление швейных изделий различного ассортимента: постельное белье, халаты, предметы домашнего обихода (прихватки, полотенца, салфетки).

Тема 11. Рукоделие

Теория: История машинной вышивки. Устройство швейно-вышивальной машины. Выбор ниток. Работа в графических редакторах. Перенос рисунка в швейно-вышивальную машину. Вещи лоскутной техники. Использование лоскутных изделий в оформлении интерьера, в одежде. Создание индивидуального стиля с помощью лоскутных изделий. Инструменты, приспособления, материалы. Требования к тканям, способы создания лоскутных изделий.

Практика: Выполнение ручной и машинной вышивки. Работа с графическим редактором. Применение лоскутной техники при изготовлении подарков к памятным дням. Использование шаблона при раскрое, способы оформления изделий, выполненных в лоскутной технике.

Тема 10. Проектная деятельность

Теория: Понятие об основах проектирования. Законы художественного конструирования. Выбор темы проекта. Структура проекта. Расчет себестоимости предполагаемого проекта.

Практика: Работа над проектом. Изготовление изделия. Защита проекта.

Тема 18. Итоговое занятие. Демонстрация моделей

Практика: Выставка готовых изделий. Тестирование.

3. Планируемые результаты

Конечный результат – это формирование творческой личности, умеющей проецировать полученные в ходе освоения образовательной программы знания и умения на деятельность, преобразующую окружающую действительность.

Предметные:

- сформируются знания, навыки и умения в области проектирования и изготовления моделей одежды;
- познакомятся с последними тенденциями моды;
- будут разрабатывать творческие проекты;
- сформируются знания о свойствах и качествах материалов для изделий различных ассортиментных групп;
- сформируются знания устройства и обслуживания швейного оборудования, оборудования для влажно-тепловой обработки узлов и изделий;
- сформируются знания поэтапной обработки швейных изделий различного ассортимента на машинах и вручную;
- будут формировать объемную форму полуфабриката изделия с использованием оборудования для влажно-тепловой обработки;
- познакомятся с правилами безопасности труда;
- будут пользоваться технической, технологической и нормативной документацией;
- познакомятся с поузловым контролем качества швейного изделия;
- сформируются знания о причинах возникновения дефектов при изготовлении изделий.

Метапредметные:

- сформируются дизайнерские качества индивидуального стиля и художественного видения;
- смогут планировать, контролировать и оценивать учебные действия в соответствии с поставленной задачей и условиями ее реализации;
- сформируются творческие способности через реализацию проектной деятельности.

Личностные:

- Сформируется эстетический вкус;
- сформируется бережное отношение к окружающей среде.
- сформируется у обучающихся уважительное отношение к труду и людям труда, трудовым достижениям.

Организационно-педагогические условия

4. Условия реализации ДООП

Занятия проходят в учебном кабинете № 6 «Мастерская обработки ткани» расположенному по адресу: Свердловская область, Артемовский район, п. Буланаш, ул. Коммунальная 10.

4.1. Календарный учебный график реализации программы

| Год обучения | Дата начала обучения | Дата окончания обучения | Количество учебных недель | Количество учебных дней | Количество учебных часов | Режим занятий |
|--------------|----------------------|-------------------------|---------------------------|-------------------------|--------------------------|------------------------------|
| 1 год | 1 сентября | 31 мая | 36 | 36 | 108 | 1 занятие по 3 часа в неделю |

Выходные дни: 4 ноября, 31 декабря – 8 января, 23 февраля, 8 Марта, 1 мая, 9 мая

4.2. Материально-техническое обеспечение

| № п.п. | Наименование | Количество (шт.) |
|--------|--------------------------|------------------|
| 1. | Доска гладильная | 2 |
| 2. | Доска школьная | 1 |
| 3. | Зеркало | 2 |
| 4. | Кольшечек железный | 10 |
| 5. | Компьютер с колонками | 1 |
| 6. | Линейка 40см | 10 |
| 7. | Линейка 60см | 2 |
| 8. | Линейки деревянные | 10 |
| 9. | Лупа | 10 |
| 10. | Масштабные линейки | 10 |
| 11. | Масленка | 1 |
| 12. | Манекен | 3 |
| 13. | Наперстки | 20 |
| 14. | Ножницы маленькие | 16 |
| 15. | Ножницы раскройные | 12 |
| 16. | Оверлог Famili4-ниточный | 1 |
| 17. | Отвертка | 3 |

| | | |
|-----|---|----|
| 18. | Отпариватель | 1 |
| 19. | Парта ученическая | 8 |
| 20. | Примерочная | 1 |
| 21. | Парогенератор Тефаль | 1 |
| 22 | Рукавная колодка | 2 |
| 23 | Сантиметровая лента | 8 |
| 24 | Стол письменный | 1 |
| 25 | Стол раскройный | 2 |
| 26 | Стол рабочий для швеи | 3 |
| 27 | Стул мягкий | 1 |
| 28 | Стул ученический | 22 |
| 29 | Угольник | 3 |
| 30 | Утюг | 4 |
| 31 | Циркуль | 2 |
| 32 | Шкаф книжный | 2 |
| 33 | Шкаф для плакатов | 1 |
| 34 | Швейная машина «Астралюкс» 100 | 1 |
| 35 | Швейная машина «Астралюкс» 155 | 1 |
| 36 | Швейная машина «Астралюкс»307 | 1 |
| 37 | Швейная машина «Брозер» XL2130 | 1 |
| 38 | Швейная машина «Комфорт-12» | 1 |
| 39 | Швейная машина «Brother» | 1 |
| 40 | Швейная машина «BrotherPrestige 50» | 1 |
| 41 | Швейно-вышивальные машина Brother innov-is 950 | 4 |
| 42 | Швейная плоскошовная машина «Family master lock 800w» | 1 |
| 43 | Промышленная швейная машина | 1 |

| | | |
|----|---|----|
| 44 | Набор для шитья (иглы ручные, булавки, игольница) | 12 |
|----|---|----|

4.3. Методическое обеспечение

Программа обеспечена пособиями, дидактическими материалами, раздаточными материалами, в наличии презентации, видеоматериалы согласно учебному (тематическому) плану:

<https://cloud.mail.ru/public/cFQZ/4TKMJnQRU>

Презентации

1. Словарь портного;
2. Клиньевая юбка;
3. Гид по фасонам юбок;
4. Как изменялся рукав;
5. Дефекты одежды при эксплуатации;
6. Конструктивные линии одежды;
7. Контрольные знаки на лекалах;
8. Корректировка выкройки;
9. Моделирование юбки в зависимости от стиля;
10. Обработка низа изделия.

Дидактический материал

| № п/п | Наименование | Количество |
|-------|--|------------|
| 1. | Коллекция «Волокна» | 1 |
| 2. | Промышленные образцы тканей и ниток | 7 |
| 3. | Коллекция «Хлопок» | 2 |
| 4. | Хлопок и продукты его переработки | 8 |
| 5. | Коллекция «Лен» | 9 |
| 6. | Льняное волокно и продукты его переработки - коллекция | 1 |
| 7. | Коллекция «Шерсть» | 6 |
| 8. | Шерсть и продукты ее переработки | 7 |
| 9. | Тутовый шелкопряд - коллекция | 1 |

Плакаты

| № п/п | Наименование | Количество |
|-------|-----------------------------------|------------|
| 1. | Размерные признаки фигуры девочки | 1 |

| | | |
|-----|--|---|
| 2. | Чертеж основы конструкции юбки | 1 |
| 3. | Разработка моделей юбок | 1 |
| 4. | Заправка ниток | 1 |
| 5. | Регуляторы натяжения ниток | 1 |
| 6. | Устройство и подбор машинной иглы | 1 |
| 7. | Разработка моделей брюк | 1 |
| 8. | Чертеж основы конструкции брюк | 1 |
| 9. | Отделка деталей изделия (складками) | 1 |
| 10. | Отделка изделия (оборками) | 1 |
| 11. | Обработка застежек (изготовление петель) | 1 |
| 12. | Обработка застежек до конца детали изделия | 1 |
| 13. | Обработка нижнего среза юбки | 1 |
| 14. | Обработка накладных карманов | 1 |
| 15. | Раскладка юбки на ткани | 1 |
| 16. | Обработка рукавов и соединение его с проймой | 1 |
| 17. | Обработка горловины и пройм в изделиях без воротника и рукавов | 1 |
| 18. | Ручные стежки и строчки | 1 |
| 19. | Дефекты в изделиях и способы их устранения (полочка) | 1 |
| 20. | Соединение воротника с горловиной | 1 |
| 21. | Дефекты в изделиях и способы их устранения (рукав, юбка) | 1 |
| 22. | Обработка верхнего среза юбки | 1 |
| 23. | Детали и механизмы швейных машин | 1 |
| 24. | Регуляторы строчки | 1 |
| 25. | Механизмы преобразования движения | 1 |
| 26. | Механизмы рабочих органов машины | 1 |

| | | |
|-----|-------------------------------------|---|
| 27. | Схемы образования челночного стежка | 1 |
| 28. | Машинные швы | 1 |
| 29. | Приводные устройства | 1 |

Видеозаписи:

1. Машинные швы.
2. Мононить и потайная строчка.
3. Лапка для вшивания молний.
4. Зрительные иллюзии в одежде.
5. Видео инструкция к лапке для окантовывания края бейкой.
6. Как выглядеть на два размера стройнее.

4.4. Кадровое обеспечение

Реализацию программы обеспечивает педагог дополнительного образования, обладающий профессиональными знаниями и компетенциями соответствующее профилю преподаваемой программы.

Уровень образования педагога: среднее профессиональное образование; высшее образование – бакалавриат, специалитет или магистратура; преподавание данной программы может осуществлять студент, начиная со 2 курса педагогического образования по направлению деятельности.

Профессиональная категория: без требований к категории.

5.Формы аттестации/контроля и оценочные материалы

Аттестация по программе не предусмотрена, но согласно «Положению о формах контроля освоения дополнительной общеобразовательной общеразвивающей программы» в течение учебного года проводится вводный, текущий, промежуточный и итоговый контроль.

Вводный контроль осуществляется в виде опроса (Приложение 1)

Текущий контроль осуществляется в виде:

- анализа наблюдения (Приложение 2);
- выставки изделий и готовых работ (форма контроля, осуществляемая с целью определения уровня мастерства, культуры, техники исполнения творческих продуктов, а также с целью выявления и развития творчески способностей обучающихся);
- анализа работ (Приложение 3);
- проектно-конкурсной работы (состоит в коротком докладе (7-10 минут). Представляя в ходе защиты разработанный проект, обучающийся обозначает его актуальность, проблему, цель, задачи, характеризует содержание и результаты выполненного исследования, высказывает предложения о практическом использовании данного проекта;
- конкурса-выставки. Может быть персональной или коллективной (согласно положению о конкурсе-выставке). По итогам конкурса-выставки лучшим

участникам может выдаваться сертификат или грамота;

- тестирование - система заданий возрастающей трудности, специфической формы, позволяющая качественно и эффективно измерить уровень и оценить структуру подготовленности обучающихся;
- анализ практической работы (проверка учебной, познавательной деятельности без непосредственного участия педагога, но по его заданию путем проявления максимальной самостоятельности творчества, инициативы).

Промежуточный контроль осуществляется в виде тестирования:

- совокупность не менее двадцати письменных вопросов по определенной тематике изученного материала, на которые необходимо дать краткие и емкие ответы.

Итоговый контроль осуществляется в виде тестирования (Приложение 4) и выставки лучших работ с презентацией изделий - это форма итогового контроля, осуществляемая с целью определения уровня мастерства, культуры, техники исполнения творческих продуктов, а также с целью выявления и развития творческих способностей обучающихся. Может быть персональной или коллективной. По итогам выставки лучшим участникам может выдаваться диплом или грамота (Приложение 5).

Критерии уровня освоения программы:

- Достаточный - не принимает участие в конкурсах; в ответах допускаются неточности, исправляемые только с помощью педагога; норма времени превышает установленную на 20% и более; имеют место случаи неправильного выполнения трудовых приемов, часть из которых после замечания педагога повторяются снова; имеют место случаи неправильной организации рабочего места, которые после замечания повторяются снова.
- Средний – не активно принимает участие в конкурсах; в ответах допускаются незначительные неточности; точность размеров изделия лежит в пределах $\frac{1}{2}$; имеют место отдельные случаи неправильного выполнения трудовых приемов, которые после замечания педагога не повторяются; имеют место отдельные случаи нарушения правил организации рабочего места, которое после замечания не повторяются.
- Высокий – активно принимает участие в конкурсах, имеет результаты; ответы отличаются глубоким знанием учебного материала; точность размеров изделия; норма времени меньше или равна установленной; показывает грамотное соблюдение правил организации рабочего места.

Список литературы

Нормативно-правовые основания разработки ДООП

Федеральный уровень

- Федеральный закон от 29.12.2012 № 273 – ФЗ «Об образовании в Российской Федерации»;
- Федеральный закон РФ от 24.07.1998 № 124-ФЗ «Об основных гарантиях прав ребенка в Российской Федерации» (в редакции 2013 г.);
- Целевая модель развития региональных систем дополнительного образования детей, утвержденная Приказом Минпросвещения России №467 от 03.09.2019 г;
- Распоряжение Правительства РФ от 31 марта 2022 г. N 678-р «Об утверждении Концепции развития дополнительного образования детей до 2030 г. и плана мероприятий по ее реализации»;
- Приказ Министерства просвещения РФ 27 июля 2022 г. N 629 «Об утверждении Порядка организации и осуществления образовательной деятельности по дополнительным общеобразовательным программам»;
- Приказ Министерства образования и науки Российской Федерации от 23.08.2017 № 816 «Об утверждении Порядка применения организациями, осуществляющими образовательную деятельность, электронного обучения, дистанционных образовательных технологий при реализации образовательных программ»;
- Приказ Министерства образования и молодежной политики Свердловской области от 29.06.2023 г. № 785-Д «Об утверждении Требований к условиям и порядку оказания государственной услуги в социальной сфере «реализация дополнительных общеобразовательных программ» в соответствии с социальным сертификатом»;
- Приказ Министерства образования и молодежной политики Свердловской области от 25.08.2023 №963-Д «О внесении изменений в приказ Министерства образования и молодежной политики Свердловской области от 29.06.2023 №785-Д «Об утверждении Требований к условиям и порядку оказания государственной услуги в социальной сфере «Реализация дополнительных общеразвивающих программ» в соответствии с социальным сертификатом»;
- Приказ Министерства труда и социальной защиты Российской Федерации от 05.05.2018 № 298 «Об утверждении профессионального стандарта «Педагог дополнительного образования детей и взрослых»;
- Постановление Главного государственного санитарного врача РФ от 28 сентября 2020 года № 28 «Об утверждении санитарных правил СП 2.4.3648-20 «Санитарно-эпидемиологические требования к организациям воспитания и обучения, отдыха и оздоровления детей и молодежи»;
- Распоряжение Правительства РФ от 29.05.2015 N 996-р «Об утверждении Стратегии развития воспитания в Российской Федерации на период до 2025 года»;

Региональный уровень.

- Закон Свердловской области от 15 июля 2013 года №78–ОЗ «Об

образовании в Свердловской области»;

- Приказ Министерства образования и молодежной политики Свердловской области от 30.03.2018 № 162-Д «Об утверждении Концепции развития образования на территории Свердловской области на период до 2035 года»;
- Постановление Правительства Свердловской области от 06.08.2019 г. № 503 ПП «О системе персонифицированного финансирования дополнительного образования детей на территории Свердловской области»;

Местный уровень

- Постановление № 1185-ПА от 31.10.2018 Об утверждении муниципальной программы «Развитие системы образования Артемовского городского округа на период 2019-2024 годов»;
- Лицензия МАОУ ДО «ЦОиПО» на право осуществления образовательной деятельности № 17416 от 19 августа 2013 г.;
- Устав муниципального автономного образовательного учреждения дополнительного образования «Центр образования и профессиональной ориентации»;
- Положение о дополнительной общеобразовательной общеразвивающей программе муниципального автономного образовательного учреждения дополнительного образования «Центр образования и профессиональной ориентации».
- Положение о формах, периодичности и порядке текущего контроля успеваемости, промежуточной и итоговой аттестации обучающихся по дополнительным общеобразовательным общеразвивающим программам.

Список литературы для педагога:

1. Александрова Г.Н. «Модели женских юбок». ТОО «Лейла» 2005.
2. Гальперина Г. «Домашняя химчистка. Выведение пятен любой сложности». М., РИПОЛ классик, 2020.
3. Егорова Р.И., Монастырская В.П. «Учись шить». М., Просвещение, 2008.
4. Екшурская Т.Н., Юдина Е.Н., Белова И.А. «Модное платье» конструирование, технология пошива, отделка, Спб: Лениздат, 2019 г.
5. Ерзенкова Е.В. «Искусство красиво одеваться». Рига, 2015 г.
6. Ермилова В.В., Ермилова Д.Ю. «Моделирование и художественное оформление одежды» Учебное пособие для студентов среднего профессионального образования. М. 2019.
7. Изгородина А.К. «Основы текстильного производства». М., Просвещение, 2018.
8. Мельникова Л.В. «Обработка тканей». М., Просвещение, 1986.
9. Орлова Л.В. «Азбука моды». М., Просвещение, 1998.
10. Савостицкий Н.А., Амирова Э.К. «Материаловедение швейного производства». Ростов-на-Дону, Феникс, 2018.
11. Супрун П., Филановский Г. «Почему мы так одеты», М., Молодая гвардия, 2016.

12. Труханова А.Т. «Основы швейного производства». М., Просвещение, 1998.
13. Учебное пособие для средних профессиональных технических училищ. М. Легпромбытиздат, 1989.
14. Федцов В.Г. «Профессиональная этика культуры бытового обслуживания». Ростов-на-Дону, Феникс, 2017.
15. Чернякова В.Н. «Технология обработки ткани 7-9кл». М., Просвещение, 2017.
16. Чижикова Л.П. «Конструирование и моделирование одежды». М., Просвещение, 2008.

Список литературы для обучающихся:

1. Богданов В.В., Попова С.Н. «Истории обыкновенных вещей». М., 2008.
2. Бочкарева В. Е. «Энциклопедия шитья от "А" до "Я"», РИПОЛ КЛАССИК, 2011.
3. Вали Берти Джанна, Риколфи Росанна. «Лоскутное шитьё». М, 2014
4. Гусакова М.А. «Подарки и игрушки своими руками». М., 2010,
5. Дороти С. «Полная энциклопедия кройки и шитья», Эксмо, 2003.
6. Жук С.М. «Игрушки-подушки». М., 2010.
7. Кожина О.А. «Технология выполнения машинных швов». Альбом., Авто Марьино., 1991.
8. Коньшева Н.М. «Умелые руки». Смоленск: Ассоциация XXI век, 2020.
9. Коньшева Н.М. «Чудесная мастерская». М.: Ассоциация XXI век; АО «Московские учебники и Катрография», 2019.
10. Лин Жак. «Техника кроя. 800 рисунков моделей, детальных чертежей и наглядных схем». Москва, 2018.
11. Лин Уоринг, «Модные женские шляпки. Готовые выкройки и схемы». Феникс, 2013.
12. Мацкевич Т.И. «Азбука кройки и шитья». ООО "МЕТ", 2010.
13. Озерова О. «Школа шитья: изготовление одежды от раскроя до отделки». Эксмо-пресс, 2007.
14. Ольховская В.П. «Техника кроя для ленивых». М, 2017.
15. Селютин И.Ю. «Деловой костюм». АСТ; Сталкер, 2021.
16. Солнцева А. В. «Юбки. 100 стильных моделей». М. Просвещение 2007.

Аннотация

Дополнительная общеобразовательная общеразвивающая программа «Фантазия и мода» продвинутого уровня освоения художественной направленности адресована детям 12-18 лет с начальными навыками шитья и проявляющих повышенный интерес к миру моды, а также имеющих начальные знания в области математики и черчения, без которых невозможно приступить к построению чертежей выкроек.

Срок реализации – один учебный год. Объем программы 108 часов. Занятия проходят один раз в неделю по 3 академических часа.

Отличительная особенность Программы заключается в том, что сначала обучающиеся осваивают определенный объем знаний, умений и навыков по таким разделам, как материаловедение, оборудование швейного производства, конструирование и моделирование, технология изготовления одежды, художественное проектирование костюма. Полученные знания по данным разделам применяются в исследовательской деятельности при выполнении творческих проектов.

На занятиях проводится предварительная проработка швейных узлов на образцах из ткани, что улучшает усвоение материала обучающимися и в дальнейшем дает возможность самостоятельно изготовить швейное изделие. Швы, детали и узлы подбираются по степени усложнения швейных изделий. Как показывает многолетняя практика, введение тренировочных операций позволяет обеспечить хорошее качество швейных изделий.

Содержание программы «Театр моды «Шик» включает все звенья цепочки последовательного создания творческого проекта и изготовления швейного изделия: эскиз – конструкция – технология – готовое изделие.

Обучающиеся после освоения программы научатся творчески подходить к созданию своих моделей, которые отличаются разнообразием силуэтов, кроев, декоративным оформлением.

Выполнять технические чертежи, изготавливать выкройки для своих моделей одежды, развивать пространственное воображение и конструктивное мышление.

Опрос «Мои знания»»

1. На какие группы делятся волокна?
2. Покажи на машинке, где у бытовой швейной машины находится:

- а) прижимная лапка;
- б) нитепритягиватель;
- в) маховое колесо;
- г) регулятор выбора стежка;
- д) бабинодержатель;
- е) рычаг обратного хода;
- ж) моталка.

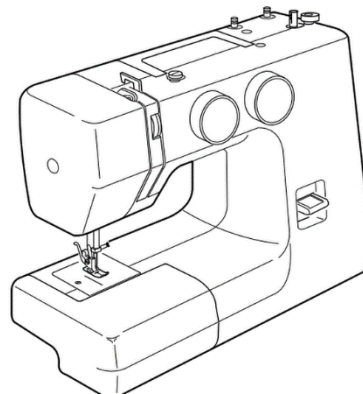

3. Назови основные неисправности в швейной машине.
4. Дай определение влажно – тепловой обработке и расскажи ее назначение
5. Назови виды швов.
6. Смотрели ли вы когда-нибудь специальную литературу по пошиву платья, костюма в интернете или в магазине?
7. Расскажи правила работы с ручными инструментами и приспособлениями.
8. Расскажите какие правила техники безопасности с электроприборами и на швейной машине вы знаете?

Высокий уровень - на вопросы отвечает уверенно, дает расширенный ответ;

Средний уровень – на вопросы отвечает не уверенно, дает расширенный ответ с наводящими вопросами;

Достаточный уровень – на вопросы отвечает с затруднением, владеет минимальным объемом знаний.

Анализ наблюдения

| № | Ф.И. обучающегося | дата | дата | дата | дата | дата | дата | дата | дата |
|---|-------------------|------|------|------|------|------|------|------|------|
| 1 | | | | | | | | | |
| 2 | | | | | | | | | |
| 3 | | | | | | | | | |



Усвоил материал хорошо



Усвоил материал с затруднением



Не усвоил материал

Анализ работ

| Дата | Ф.И. обучающегося | Название изделия (поделки) | Техника исполнения | Правильность выполнения | Аккуратность |
|------|-------------------|----------------------------|--------------------|-------------------------|--------------|
| | | | | | |
| | | | | | |

Критерии оценивания правильности выполнения:

- Выполнено правильно – изделие (поделка) выполнена согласно технологической карте, аккуратно.
- Выполнено с нарушением – изделие выполнено с нарушением технологической последовательности, не аккуратно
- Выполнено неправильно – изделие выполнено неаккуратно, неправильно соединены детали.

Итоговый тест

- 1. Челночное устройство находится:**
 - а) на стойке рукава;
 - б) на платформе;
 - в) под платформой.
- 2. К приводам швейных машин относятся:**
 - а) ручной;
 - б) комбинированный;
 - в) ножной;
 - г) универсальный;
 - д) электропривод.
- 3. При образовании слабой строчки причина:**
 - а) излишнее натяжение обоих ниток;
 - б) недостаточное натяжение верхней нити;
 - в) недостаточное натяжение нижней нити;
 - г) недостаточное натяжение обоих ниток.
- 4. В устройство машинной иглы не входят:**
 - а) стержень;
 - б) плоская колба;
 - в) лыска;
 - г) наконечник;
 - д) короткий желобок.
- 5. К соединительным швам относятся:**
 - а) стачной;
 - б) настрочной;
 - в) накладной;
 - г) шов вподгибку.
- 6. Для обработки нижнего среза изделия используются машинные швы:**
 - а) стачной;
 - б) накладной;
 - в) шов вподгибку с закрытым срезом;
 - г) шов вподгибку с открытым срезом.
- 7. После выполнения машинной строчки концы ниток:**
 - а) выводят на изнаночную сторону и завязывают узелком;
 - б) выводят на лицевую сторону и обрезают;
 - в) выполняют закрепку.
- 8. Чем можно обработать верхний срез юбки?**
 - а) поясом;
 - б) кокеткой;
 - в) подкройной обтачкой;
 - г) корсажной лентой
- 9. При раскрое ткани используются ножницы:**
 - а) маникюрными;
 - б) садовыми;
 - в) канцелярскими;

г) портновскими.

10. Прибавка – это...

- а) величина, необходимая при обработке изделия машинными швами;
- б) величина, прибавляемая к размеру мерки на свободное облегание одежды.

11. Как правильно передавать ножницы?

- а) острыми концами вперёд;
- б) в открытом виде;
- в) закрытыми, тупыми концами вперёд.

12. При работе с электроутюгом нужно:

- а) стоять на резиновом коврике;
- б) работать утюгом мокрыми руками;
- в) потрогать подошву включенного утюга, достаточно ли она нагрелась.

13. Расставьте правильно определения следующих терминов:

- а) Стежок – это ...
- б) Машинная строчка – это ...
- в) Длина стежка – это ...

1. Переплетение ниток между двумя проколами ткани.
2. Расстояние между двумя одинаковыми проколами иглы.
3. Непрерывный ряд повторяющихся машинных стежков.

14. Термин втачать обозначает:

- а). соединить детали кроя стачным швом
- б). соединить стачным швом детали по криволинейному контуру
- в). присоединить стачным швом мелкую деталь к основной

15. Что означает термин приутюжить?

- а). уменьшить толщину детали, шва;
- б). удалить замины, складки на ткани;
- в). увлажнить ткань перед раскроем;

16. Из предложенных графических изображений машинных швов выберите стачной шов

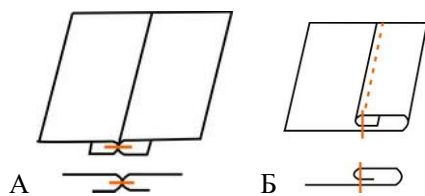

17. Край срезов деталей обрабатывают для:

- а) изменения формы изделия;
- б) временного закрепления;
- в) предохранения их от осыпания.

18. Для обработки низа изделия используют:

- а) стачной шов;
- б) краевой шов;
- в) соединительный шов.

19. При выполнении шва вподгибку с открытым срезом:

- а) край изделия обметывают;
- б) подгибают и отутюживают;

в) подгибают и застрачивают.

20. При выполнении стачного шва детали изделия складывают:

- а) лицевую сторону с изнаночной;
- б) лицевую сторону с лицевой;
- в) изнаночную с изнаночной стороной.

4. Как называется данный шов?

21. Как называется данный шов?

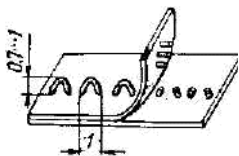

- а) сметочный;
- б) копировальный;
- в) петлеобразный.

22. Какие строчки удаляют после стачивания изделия?

- а) временного назначения;
- б) постоянного назначения;
- в) их не убирают совсем.

23. Укажите применение данного шва

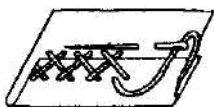

- а) для отделки изделия;
- б) для подшива низа изделия;
- в) для предохранения изделия от осыпания;

24. Какие технологические операции вы будете выполнять при пошиве юбки:

- а) раскрой изделия;
- б) стачивание и обработка боковых швов;
- в) притачивание пояса;
- г) обработка застёжки в шве;
- д) обработка низа юбки.

25. От чего зависит размер выметанной петли

- а).от вида ткани;
- б) размера пуговицы;
- в). фасона изделия.

26. Назовите необходимость применения клеевой прокладки в манжеты

- а) для устойчивости, упругости, жесткости;
- б) для разнообразия;
- в) для красоты;

27. Установите соответствие между внешним видом и конструкцией воротников:

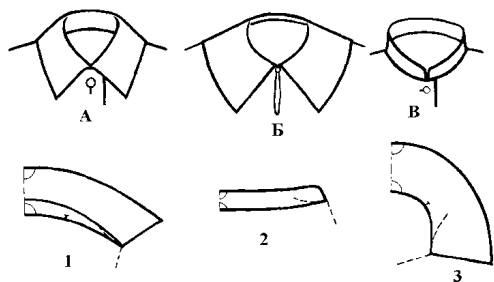

28. При выкраивании подкройной обтачки долевую нить располагают:

- а) вдоль обтачки;
- б) поперёк обтачки;
- в) под углом 45° ;
- г) по направлению долевой нити основной детали;
- д) перпендикулярно направлению долевой нити основной детали.

29. При обработке боковых и плечевых срезов изделия применяют швы:

- а) стачной;
- б) шов вподгибку;
- в) двойной;
- г) накладной.

30. Тесьма «молния» в женской одежде вшивается:

- а) на левом боку;
- б) на правом боку;
- в) сверху;
- г) в плечевом срезе.
- д) работа со сложными материалами.

31. Какой машинный шов выполняется в два приёма?

- а) стачной;
- б) накладной;
- в) двойной.

32. Для предотвращения усадки ткани перед раскроем проводится:

- а) отпаривание;
- б) декатирование;
- в) приутюживание;
- г) оттягивание.

33. Начиная работу на швейной машине, что нужно опускать в первую очередь?

- а) иглу;
- б) лапку.

34. В какую сторону заутюживают плечевые припуски на швы?

- а) в сторону спинки;
- б) в сторону полочки;
- в) все равно в какую сторону.

35. Что необходимо сделать перед выворачиванием обтачки на изнаночную сторону?

- а) надсечки;
- б) закрепки;
- в) ВТ

Ключ к итоговому тесту:

| | | | | | |
|-----|----------|----|---------------|----|---------------|
| 1. | в | 13 | А-2; Б-3; В-2 | 25 | б |
| 2. | а; в; д. | 14 | б | 26 | а |
| 3. | г | 15 | а | 27 | А-1; б-3; в-2 |
| 4. | б; г. | 16 | а | 28 | г |
| 5. | а; б; в. | 17 | в | 29 | а, в |
| 6. | в; г | 18 | б | 30 | а |
| 7. | а; в. | 19 | в | 31 | в |
| 8. | а; в; г | 20 | б | 32 | б |
| 9. | г | 21 | б | 33 | а |
| 10. | б | 22 | а | 34 | а |
| 11. | в | 23 | б | 35 | а |
| 12. | а | 24 | б; в; г; д | 26 | а |

Оценка уровня освоения ДООП производится:

«достаточный уровень» - 60% правильно выполненных заданий;

«средний уровень» - 70 – 80% правильно выполненных заданий;

«высокий уровень» - 90 – 100% выполненных заданий.

Приложение 5

